

AXRO-FQC 2

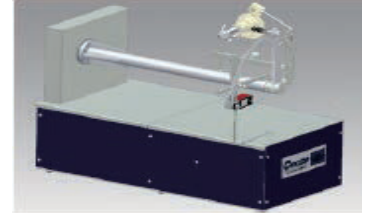

扎线机

型号: AXRO FQC 2



CYKLOP
GLOBAL PACKAGING SOLUTIONS

STRAPPING
WRAPPING
CODING
TAPING

AXRO-FQC2是运用最新现代捆扎技术开发的机器。这款机器具有赛克独有的AXRO抓取和打结技术,已经成功应用了很多年。AXRO-FQC2提供了全新穿线装置,虽然捆绑时间很快,但产品仍然会被牢固捆绑。同时还配备了打结释放系统(KRS),便于结口的释放,以致于产品不会有损坏。有了KRS系统,打结器的磨损能减少到最低限度,从而提高机器的稳定性。



- Advantages (优点)**
1. 铝制框架紧凑轻便,易于降低噪音
 2. 易于应用在全自动生产线上
 3. 穿线装置和KRS系统非常可靠
 4. 耐湿、耐脏

Operation(工作原理) 接通电源: 产品沿台面过去,触碰到接触开关,穿线臂开始动作。弹力线随着穿线臂向下,弹力线被夹住。打结机构开始打结,随后穿线臂返回到初始位置,捆扎完成。

Data

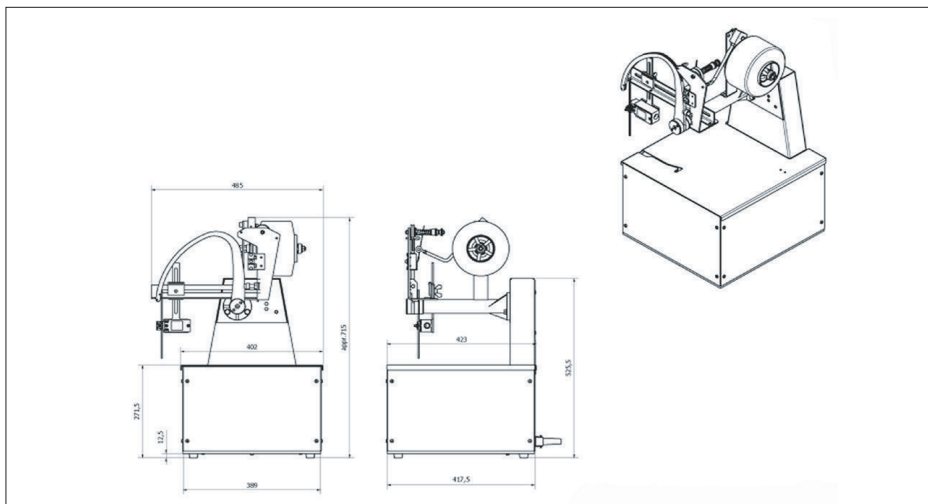

Capacity (速度)	高达100次/分
Power supply (电压)	200-240 V, 50/ 60 Hz, 1 ph. 100-120V, 50/ 60 Hz, 1 ph.
Feed through (捆扎物)	高150mm, 宽250mm
Bench (工作台)	不锈钢
Machine weight (机器重量)	47 kg
Push-in (方向)	默认从左到右
Trigger (触发器位置)	工作台上部
String tension (张力)	可调的
Elastic string (弹力线)	Cylastic PES Cylastic PC s1300 Cylastic 3K

- Versions (配置)**
- * 垂直捆扎或倒挂捆扎
 - * 不锈钢面板或防腐蚀面板
 - * 可扩展35或60 cm 深度的穿线臂

- Options (选项)**
- * 台面开关
 - * PLC, 可以根据不同生产线要求进行相应程序编辑
 - * 弹力线末端检测装置
 - * 可移动的四轮支架

赛克包装贸易 (上海) 有限公司

电话: 400 090 5558

传真: 021-64851237

电邮: info@cyklop.com.cn

网站: www.cyklop.com.cn / www.cyklop.com

上海总部: 上海市黄浦区龙华东路858号绿地海外滩中心办公B栋1204室



STRAPPING
WRAPPING
CODING
TAPING